

Bu Çizim MESA OTO ELEKTRİK LTD.ŞTİ'nin malıdır. Şirket Yetkilerinin izni olmaksızın kopya edilemez, üzerinde değişiklik yapılamaz.
This Drawing MESA AUTO ELECTRIC LTD 's are property. Can not be copied without the consent of the company authorized, any changes can be made.

PARÇA KODU PART CODE	PARÇA ADI PART NAME	s ÖLÇÜSÜ (KALINLIK) s MEASURE (THICKNESS)	Malzeme Material	Kaplama / Coating		
				SN	AG	Nİ
TEK 2856 RP	EK UCU DAR =RP=	-----	(CuZn30) Pirinç / Brass	-	-	-
TEK 2856 RPK	EK UCU DAR =RPK=	-----	(CuZn30) Pirinç / Brass	+	-	-

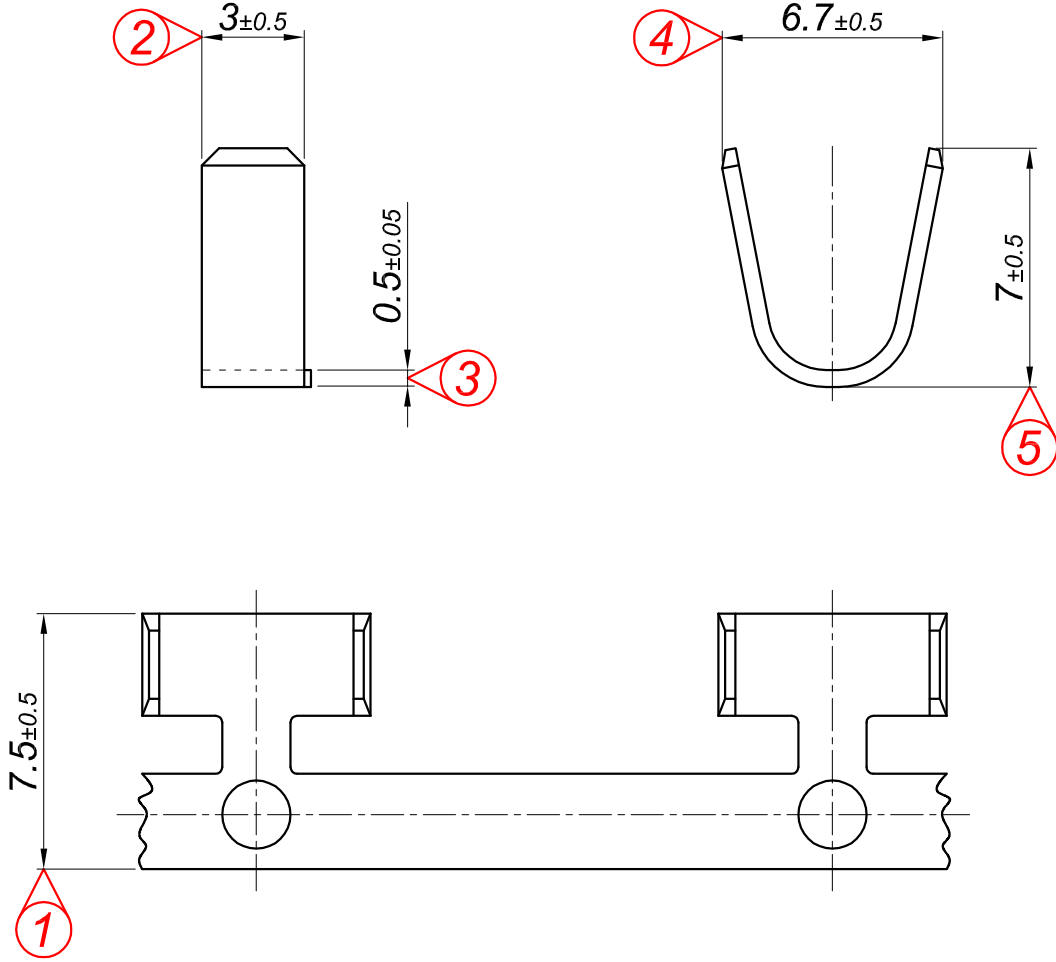

Kalıp çıkış yönü
Mold output direction

Makara açılım yönü
Reel opening direction

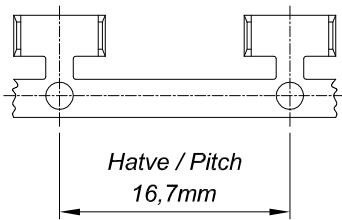

Ölçek
Scale : 2 / 1

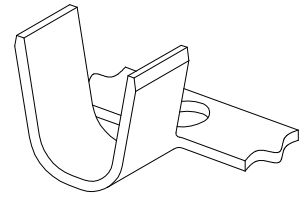

Kablo Kesiti
Wire Section : 4 - 6 mm²

Resmin Üzerinden Ölçü Almayınız
Don't use the drawing for measuring purpose

Tarih / Date	26.11.2013	İmza /Signature	Ölçek / Scale	No	Değişiklik / Revision	Tarih/Date
Çizen / Desing	M.Yağcı		5 / 1			
Onay / Approval	S.Gölcük					
	Parça Adı: Part Name	EK UCU DAR		Parça Kodu: Part Code	TEK 2856	

